

A sporttal kapcsolatos vállalati felelősségvállalás lehetséges globális hatásai

Possible global effects of sport-related corporate social responsibility

SZENNAY ÁRON¹

Absztrakt

2015-ben az ENSZ elfogadta a 2030-ig tartó programját, melynek célja a fenntartható fejlődés globális szintű előmozdítása. A programban 17 Fenntartható Fejlődési Cél (Sustainable Development Goal, SDG) fogalmaz meg, melyek eléréséhez az emberi egészségre, életmódra gyakorolt hatásai, továbbá a közösségek közötti konfliktusok sportszerű versenyben való feloldása által a sport jelentős mértékben járulhat hozzá. A program a korábbiakkal ellentétben a vállalatok szerepvállalását is hangsúlyozza. Ezek bemutatása leggyakrabban a GRI (Global Reporting Initiative) standardok szerint készült fenntarthatósági beszámolóknak történik. A tanulmány a vállalatok sporttal kapcsolatos felelősségvállalási tevékenységét a sporttal kapcsolatos fenntartható fejlődési alcélok, valamint a kapcsolódó GRI indikátorok közötti összefüggések alapján vizsgálja. Az alkalmazott módszertan ennek megfelelően statisztikai elemzés, melyet a vonatkozó hazai és nemzetközi szakirodalom feltárása egészít ki.

Kulcsszavak: Fenntartható Fejlődési Célok, vállalati társadalmi felelősségvállalás (CSR), GRI (Global Reporting Initiative)

Abstract

General Assembly of the UN accepted its Agenda 2030 for the sustainable development in 2015. The Agenda comprises 17 Sustainable Development Goals (SDGs) whose achievement can be catalysed by sport activities, regarding to its effects on human health, lifestyle or in case of peaceful resolving of conflicts. Agenda 2030 calls business actors explicitly to contribute to sustainable development. Such activities of businesses are showed in reports that are made mostly according to Global Reporting Initiative (GRI) standards. The paper examines sport-related responsibilities of firms on the base of the relationships between sport-related SDG targets and GRI indicators aligned to SDGs. Therefore, methodology is mostly statistical analysis, which is complemented by an analysis of relevant national and international literature.

Keywords: Sustainable Development Goals, corporate social responsibility (CSR), GRI (Global Reporting Initiative)

BEVEZETÉS

2015 szeptemberében az ENSZ elfogadta az Agenda 2030 című keretrendszerét², mely 2030-ig fogalmazza meg a fenntartható fejlődés irányait. Az Agenda 2030 a korábbi 15 éves keretrendszer, a Millenniumi Fejlesztési Célok (Millennium Development Goals, MDG) folytatásának tekinthető. Habár a korábbi keretrendszert számos kritika érte, el kell ismerni, hogy az MDG-k tekinthetők az extrém szegénység és annak valamennyi formája (pl. éhezés,

¹ Szennay Áron, tanársegéd, Budapesti Gazdasági Egyetem, Pénzügyi és Számviteli Kar; PhD hallgató, Széchenyi István Egyetem Regionális- és Gazdaságtudományi Doktori Iskola. A tanulmány az MTA–BGE Makrogazdasági fenntarthatósági kutatócsoport mint munkahely keretében, az MTA Támogatott Kutatócsoportok Irodájának támogatásával készült. A szerző a kutatócsoport tagja. E-mail: szennay.aron@uni-bge.hu

² Teljes nevén Transforming our world: The 2030 Agenda for Sustainable Development

iskolázatlanság, alapvető infrastruktúrák stb.) elleni globális és koordinált küzdelem legsikeresebb vállalkozásnak (Sachs, 2013). Míg az MDG-k fókuszában elsősorban a fejlődő világ szerepelt, az Agenda 2030 a fejlett világ problémáit is felöleli.

Az Agenda 2030-ban megfogalmazott kedvező jövőbeli állapot elérését a 17 Fenntartható Fejlődési Cél (Sustainable Development Goal, SDG), valamint az azok operacionalizálását szolgáló 169 alcél³, illetve 230 indikátor támogatja.

A sport jelentékeny mértékben járulhat hozzá a fenntartható fejlődéshez olyan csatornákon keresztül, mint a társadalmi kohézió erősítése, az egészséges életmód terjesztése, vagy a nemzetek, illetve etnikumok közötti konfliktusok békés elrendezése. Ebből kifolyólag tanulmányunkban a sport fenntartható fejlődéshez való hozzájárulását, valamint az üzleti szféra ebben való potenciális szerepvállalását vizsgáljuk.

A tanulmány elméleti megalapozó fejezete a sport és a fenntartható fejlődés közötti kapcsolat relevanciáját mutatja be, míg az azt követő részben az üzleti szféra fenntartható fejlődéshez való viszonyát világítja meg. A tanulmány második felében a kutatási módszertant és az eredményeket foglaljuk össze.

1. ELMÉLETI MEGALAPOZÁS

A sport fenntartható fejlődéshez való hozzájárulását Fukuyama (2018) gondolatmenete alapján magyarázzuk. Platón *Az Állam* című művében Szókratész az emberi lélek három részét különíti el: míg a vágyakozó rész a fizikai szükségleteket foglalja magába, addig a gondolkodó rész a racionalitásért, a dolgok megértéséért felel. A lélek harmadik része a felindulás, vagy más néven indulatosság a mások általi elismerés iránti vágyat jelenti (Platón, é. n.).

Fukuyama érvelésében a főszerepet az indulatosság játssza, melyet leggyakrabban görögül, thümoszként (*thymos*) nevez meg⁴. Politikai értelemben thümosz két típusa különíthető el: a *megalothümia* célja a fölérendeltség mások általi elismertetését jelenti, míg az *izothümia* a másokkal való egyenlőség elismerése utáni vágyakozást fejezi ki.

A történelem vége *Fukuyama* szerint a liberális demokrácia győzelmét jelenti, melyet azzal magyaráz, hogy ez a társadalmi berendezkedés mind az izothümiát, mind a megalothümiát békés keretek között biztosítja. Mivel a demokráciák biztosítják a jog előtti egyenlőséget, valamennyi állampolgárt azonos jogok és kötelezettségek illetnek meg, azaz a játékszabályok mindenkire azonos módon vonatkoznak. A demokráciákban ezen felül a mások általi felsőbbrendűség nem erőszakkal, hanem kemény munkával, meritokratikus úton érhető el.

A modern demokráciák azonban többé-kevésbé eltérnek a fentebb vázolt ideális állapottól, a nem demokratikus világ országai pedig ettől jelentősen távolabb helyezkednek el. Ennek oka, hogy még a fejlett demokráciákban is élnek olyan, marginalizált csoportok, melyek a többségi társadalomtól nem kapnak megfelelő elismertséget. Ilyen csoport lehet a nők, az alacsony jövedelműek, vagy az etnikai, vallási vagy szexuális irányultság szerinti kisebbségek.

A sport hozzájárulhat ezen marginalizált csoportok elismertségéhez mind a fejlett, mint a fejlődő világban. Az ENSZ a 2015 szeptemberében elfogadott új integrált fenntartható fejlődési és fejlesztési keretrendszerében, azaz az Agenda 2030-ban⁵ ezt úgy fogalmazza meg, hogy a „sport fontos eleme a fenntartható fejlődés elérésének. Elismerjük a sport növekvő hozzájárulását a fenntartható fejlődés, a béke megvalósításához, a tolerancia és a tisztelet elősegítéséhez, továbbá a hozzájárulást a nők, a gyermekek, az egyének illetve közösségek

³ A KSH szóhasználatában gyakran *részcelként* jelenik meg. Az eredeti kifejezés a *target*.

⁴ Ennek oka elsősorban az angol kifejezés (*spirit*) és az eredeti közötti tartalmi űr (Fukuyama, 2018). Mivel a magyar *indulatosság* sem fejezi ki a fogalmat kellőképp, ezért a továbbiakban a fogalomra mi is *thümoszként* hivatkozunk.

⁵ A dokumentum teljes címe Transforming our world: The 2030 Agenda for Sustainable Development

jogaihoz, az egészségügyi oktatáshoz, valamint az inkluzív társadalom megteremtéséhez.” (ENSZ, 2015, 10)

A fentebb megfogalmazott célok elérésére mind az él-, mind pedig a tömegsport alkalmas. Az élsport elsősorban olyan sportágakban hathat támogatólag, ahol a fizikai felkészültségen, állóképességen van a hangsúly, ugyanis ezen kívánalmak a szerény anyagi körülmények között is fejleszthetők, kellő szorgalom mellett. Jó példa lehet erre az afrikai futók vagy focisták esete. Ezen sportolók példájukkal hozzájárulnak az etnikumuk vagy társadalmi csoportjuk önbecsülésének javításához, valamint a következő nemzedék(ek) egészséges önképéhez. A tömegsport ezzel szemben elsősorban integrációs szereppel bír: a különböző háttérű hobbisportolók versengése (vagy egy célért való munkája) hozzájárulhat egymás jobb megismeréséhez, ezáltal az előítéletek lebontásához. Fontos kiemelni, hogy mindkét esetben lehetőség van az egyéni megalothümia békés, a fair play szabályainak megfelelő kiélésére.

Álláspontunk alapján tehát a sport elsősorban a társadalmi kohézió erősítésével, a marginalizált csoportok nagyobb fokú bevonásával járulhat hozzá a fenntartható fejlődéshez. Mind a tömeg-, mind az élsport esetén fontos kérdésnek tekinthető azonban a sporthoz szükséges javak (eszközök, infrastruktúra, szakértelem stb.) biztosításának finanszírozása. Habár ezt a feladatot számos szereplő, így például az állam, az önkormányzatok, az NGO-k, vagy akár a sportolók maguk is elláthatják, jelen tanulmányban elsősorban a vállalati szférára koncentrálnunk.

2. AZ ÜZLETI SZFÉRA SZEREPE A SPORTBAN

Az Agenda 2030 explicit felhívja az üzleti szereplőket, hogy a fenntartható fejlődéshez kreativitásukkal és innovációjukkal járuljanak hozzá (ENSZ, 2015). A vállalati szereplők társadalmi kérdésekben való szerepvállalásáról (Corporate Social Responsibility, CSR) szóló diskurzus az 1970-es évek óta jelen van (Géring, 2014). Géring a CSR megközelítések három meghatározó pontját különíti el: (1) Milton Friedman a tulajdonosi értéket középpontba állító megközelítését, melyben a vállalatvezetők felelősségvállalása a *játékszabályok betartásában* merül ki. Ez alatt *Friedman* (1970) a jogszabályok, valamint a társadalom etikai szokásait érti. (2) Archie B. Carroll CSR piramisát, melyben a vállalat gazdasági, jogi, etikai, valamint filantróp felelőssége azonos fontossággal bír; (3) az újrapolitizált vállalat megközelítését (Political Corporate Social Responsibility, PCSR), mely elsősorban a transznacionális, valamint a multinacionális vállalatok saját értékeiből fakadó politikai szerepvállalását sürgeti. Véleményünk szerint az üzleti szféra sportban történő szerepvállalása, ha különböző mértékben is, de mindhárom CSR megközelítés esetén értelmezhető.

A tulajdonosi értékmaximalizálást előtérbe helyező Friedman-doktrína azon vállalatoknál jelenik meg a leginkább erőteljesen, melyek profilja a sporthoz kapcsolódik (pl. Adidas, Nike stb.). Ezen vállalatok ugyanis az élsportolóknak értékesített termékekkel (pl. futballcsapatok mezei és egyéb felszerelései), valamint az egyéb termékelhelyezések által népszerűsítik a hobbisportolóknak, rajongóknak szánt termékeiket.

A CSR piramis megközelítésben a sport leginkább a vállalati reputáció javításának, esetleg a munkavállalási lojalitás növelésének eszközeként jelenik meg. Míg előbbire a különböző futóversenyek (pl. K&H „Mozdulj” maraton, Telekom Vivicitta stb.), utóbbira a vállalati sportnapok lehetnek jó példák. A sport lehet promóciós, vásárlásösztönző eszköz is, amikor a vállalat egy sporttal kapcsolatos projekt (pl. játszótér/iskolaudvar felújítása) támogatását a termék vásárlói, illetve a szolgáltatás igénybe vevői által leadott szavazatok alapján választja ki. Valamennyi esetben feltételezhető, hogy a rendezvény/program legfeljebb minimális gazdasági veszteséggel jár, miközben várható a márkanév pozitív konnotációkkal való rögzülése is.

A PCSR megközelítés a korábban említetteknél szélesebb körű tevékenységet fed le, ugyanis nem projektekre, hanem a vállalati működés egészére vonatkozik. A vállalat ennek keretében a saját értékeit a teljes értékláncon érvényesíti (Scherer et al., 2016). Fontos kiemelni, hogy itt nem pusztán gazdasági megfontolásokról, hanem a cég belső meggyőződéséről, értékrendjéről van szó, melyet a világon mindenhol, a beszállítói láncolatán belül is érvényesít. Ez a belső meggyőződés vélhetően elsősorban a vállalatközpont országának (*headquarter country*) társadalmi normáit tükrözi, így más hangsúlyok jelenhetnek meg egy német, egy svéd, egy amerikai, vagy egy kínai vállalatnál.

A vállalatokkal szemben egyre inkább elvárásként jelenik meg működésük transzparenszé tétele. Siew (2015) a vállalati fenntarthatósági jelentéstétel három eszközét (sustainable reporting tool, SRT) különíti el, (1) a jelentéstételi keretrendszereket (pl. a GRI vagy az ENSZ Global Compact), (2) a különböző szabványok szerinti tanúsítást (pl. EMAS vagy ISO 14001), valamint (3) a különböző indexeket (pl. FTSE4Good). Harangozó (2016) egy negyedik eszközzel, a stratégiával egészíti ki, melyek közé többek között a fenntarthatósági balanced scorecardokat (SBSC) sorolja.

Tanulmányunk szempontjából a Global Reporting Initiative (GRI) iránymutatásai szerint készült vállalati fenntarthatósági beszámolók rendelkeznek a legnagyobb relevanciával. Tekintettel arra, hogy a KPMG (2013) felmérése alapján a világ 250 legnagyobb vállalata által készített fenntarthatósági beszámolók 82 százaléka említi a GRI-t, a keretrendszer a fenntarthatósági jelentéstétel globális standardjának számít. A GRI a hármas eredménykritériumoknak (triple bottom-line) megfelelően a fenntarthatóság három pillérét, a gazdasági mellett a környezeti és a társadalmi pillért különíti el. A keretrendszer egyik legnagyobb előnyét a kidolgozott módszertan és indikátorrendszer jelenti, melyek lehetővé teszik a jelentést tevő szervezetek eredményeinek összehasonlíthatóságát.

3. MÓDSZERTAN

A sport fenntartható fejlődési célokkal, valamint vállalati tevékenységekkel való kapcsolatát két keretrendszer alapján vizsgáljuk (1. ábra). Egyrészt az ENSZ Sport a Fejlődésért és a Békéért Irodája (UNOSDP, United Nations Office on Sport for Development and Peace) célonként nevesítette azokat az SDG alcélokat, melyekhez a sport jelentősebb mértékben járulhat hozzá (UNOSDP, é.n.). Másrészt a GRI, az ENSZ Global Compact és a WBCSD által összeállított SDG Iránytű egy ajánlást tett közzé az SDG alcélok és a GRI indikátorok közötti összerendelésekre vonatkozóan.

A két keretrendszer metszeteként megállapítható, hogy melyek azok a sporttal kapcsolatos SDG alcélok, melyekhez GRI indikátor is kapcsolható. Habár mind a két keretrendszer szakértői alapon került összeállításra, továbbá saját, belső logikát követnek, az elemzés lehetőségét biztosíthat ahhoz, hogy néhány fontos következtetés levonható legyen. Ilyenek lehetnek a következők:

- Mely SDG-k kötődnek leginkább a sporthoz? Ezen célok a fenntartható fejlődés mely pilléréhez kapcsolódnak?
- Mekkora az átfedés a GRI indikátorokkal indikált célok és a sporttal kapcsolatos célok között?
- A sporttal kapcsolatos célok a GRI alapján a fenntartható fejlődés mely pilléréhez kapcsolódnak?

1. ábra: A sport, valamint a GRI indikátorok Fenntartható Fejlődési Célokkal való lehetséges kapcsolata
 Figure 1 Possible relationships among sport, GRI indicators and SDGs

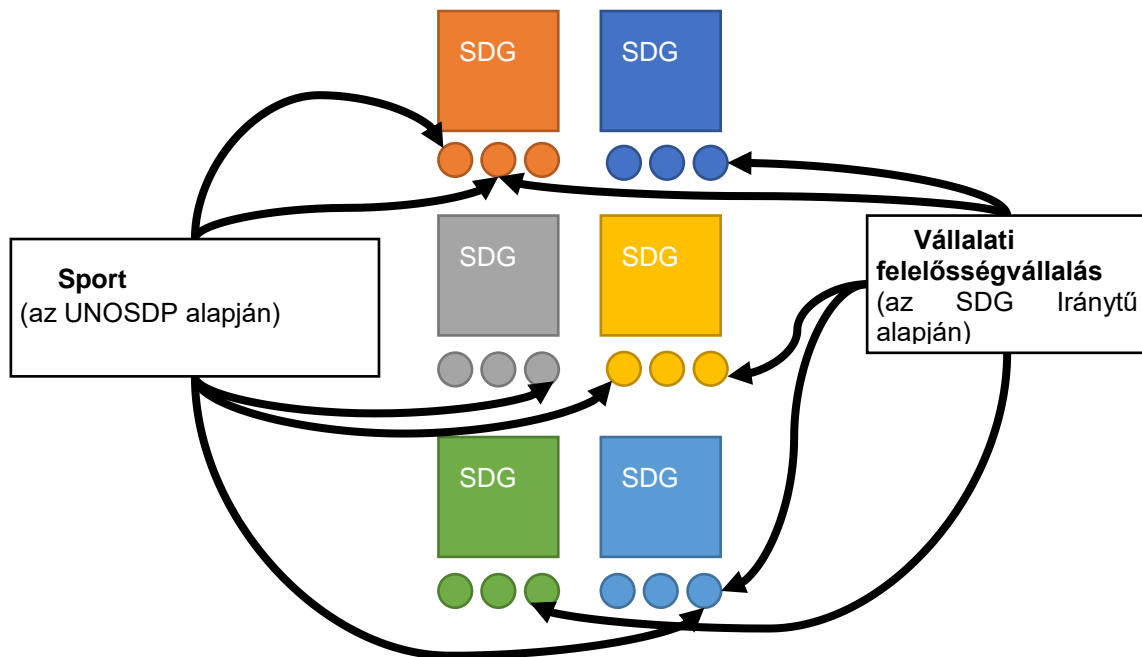

Forrás: Saját szerkesztés

4. EREDMÉNYEK

A fejezet első részében a GRI indikátorokat, míg a második részében a sport fenntartható fejlődési célokkal való kapcsolatait mutatjuk be. A fejezet harmadik részében a két keretrendszer metszetét ismertetjük és értékeljük.

4.1. A GRI INDIKÁTOROK KAPCSOLATA FENNTARTHATÓ FEJLŐDÉSI CÉLOKKAL

Az SDG Iránytű alapján a 17 Fenntartható Fejlődési Célhoz összesen 244 indikátor került hozzárendelésre. Tekintettel arra, hogy az indikátorok és a célok közötti kapcsolat n:n típusú⁶, nem csak a célokhoz tartozó indikátorok száma, hanem a célokhoz tartozó egyedi indikátorok elemzése is jelentős eredményekhez vezethet.

A célokhoz rendelt indikátorok száma alapján a célokból négy kvartilis képezhető:

- négy cél (SDG 4 – Minőségi oktatás; SDG 10 – Egyenlőtlenségek csökkentése; SDG 11 – Fenntartható városok és közösségek; SDG 17 – Partnerség a célok eléréséért) esetén legfeljebb 4 indikátor került hozzárendelésre;
- négy cél esetében (SDG 1 – A szegénység felszámolása; SDG 2 – Az éhezés megszüntetése; SDG 7 – Megfizethető és tiszta energia; SDG 9 – Ipar, innováció és infrastruktúra) a kapcsolódó GRI indikátorok száma 5 és 15 közötti;

⁶ Egy indikátor több célhoz is kapcsolódhat, illetve egy célhoz is tartozhat több indikátor.

- öt cél esetében (SDG 3 – Egészség és jóllét; SDG 5 – Nemek közötti egyenlőség; SDG 6 – Tiszta víz és alapvető köztisztaság; SDG 13 – Fellépés az éghajlatváltozás ellen; SDG 14 – Óceánok és tengerek védelme) 15 vagy 16 kapcsolódó indikátor van;
- négy célnél (SDG 8 – Tisztességes munka és gazdasági növekedés; SDG 12 – Felelős fogyasztás és termelés; SDG 15 – Szárazföldi ökoszisztémák védelme; SDG 16 – Béke, igazság és erős intézmények) pedig 16-nál is több indikátor tárható fel.

A kapcsolódó indikátorok számában tapasztalható jelentős eltérések kihatnak az egyedi indikátorok arányaira is. A

2. ábra jól mutatja, hogy a legtöbb célhoz nem került olyan indikátor hozzárendelésre, mely máshol ne fordulna elő. Sőt, legalább 20 százaléknyi egyedi indikátorral csupán négy célkitűzés rendelkezik.

2. ábra: A Fenntartható Fejlődési Célokhoz kapcsolódó GRI indikátorok száma (az indikátor csoportja szerint; db) illetve a célkitűzéshez kapcsolódó egyedi indikátorok aránya, %
Figure 2 Number of GRI indicators aligned to SDGs (according to type of indicator) and number of genuine indicators, %

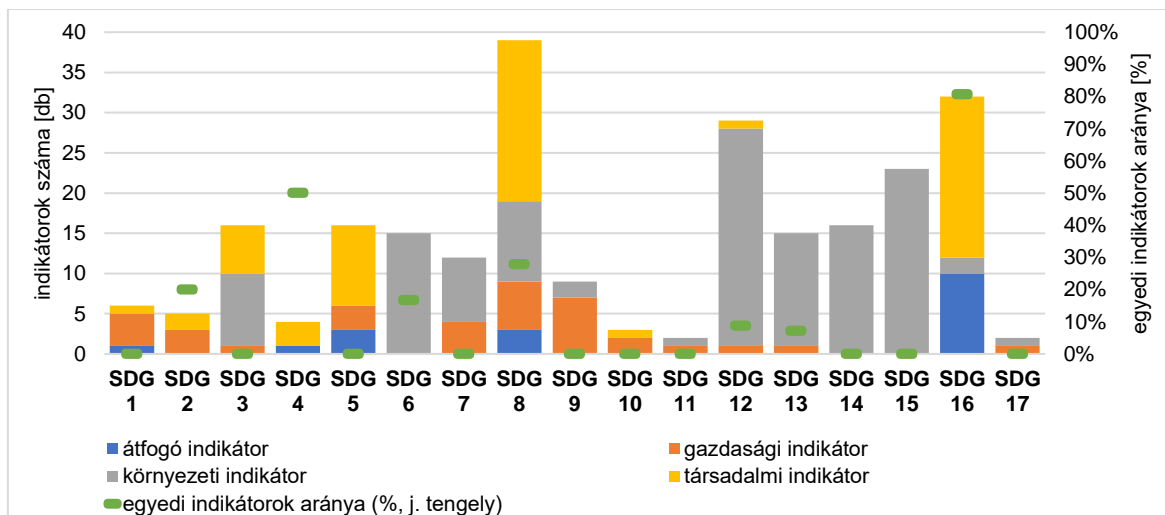

Forrás: Saját szerkesztés

A GRI indikátor rendszere a GRI standardok négy csoportja szerint épül fel. A négyből három standardcsoport a John Elkington által összeállított hármas eredménykritériumokhoz illeszkedve a környezeti, társadalmi, gazdasági pilléreket tartalmazza, míg a negyedik átfogó, a vállalat egészére vonatkozó indikátorokat foglal magában.

A kapcsolódó GRI indikátorok alapján meghatározható, hogy az egyes célkitűzések hogyan kapcsolódnak a fenntarthatósági pillérekhez. Habár az indikátorok önkényes hozzárendelésére, valamint az indikátorok esetleges arányeltolódására való tekintettel a levonható következtetések elővigyázattal kezelendők, az eredmények sokat elmondhatnak a GRI és az SDG közötti kapcsolatról. A kapcsolatok feltárása során két feltételezéssel éltünk: (1) eltekintettünk az átfogó indikátoroktól; (2) akkor rendelhető egy célkitűzés egy fenntarthatósági pillérhez, ha a kapcsolódó GRI indikátorok legalább kétharmad része azonos pillérhez tartozik.

Az elemzés eredményeképp megállapítható, hogy a 17 célkitűzés közül csupán 12 esetén határozható meg a fenntarthatósági pillérekhez való kapcsolat, míg öt esetben vegyes kapcsolat áll fenn (

1. táblázat). Fontos kiemelni, hogy az öt vegyes célkitűzés esetén valóban többtényezős megközelítésről lehet szó, mely a legtöbb esetben a gazdasági és a társadalmi célok közötti egyensúly megteremtését jelenti.

1. táblázat: A Fenntartható Fejlődési Célok fenntarthatósági pillérekkel való kapcsolata a GRI indikátorok alapján

Table 1 Aligning of SDGs to the pillars of sustainability according their GRI indicators

| Fenntarthatósági pillér | Fenntartható Fejlődési Célok |
|-------------------------|---|
| társadalom | SDG 4 - Minőségi oktatás; SDG 5 - Nemek közötti egyenlőség; SDG 16 - Béke, igazság és erős intézmények |
| környezet | SDG 6 - Tiszta víz és alapvető köztisztaság; SDG 7 - Megfizethető és tiszta energia; SDG 12 - Felelős fogyasztás és termelés; SDG 13 - Fellépés az éghajlatváltozás ellen; SDG 14 - Óceánok és tengerek védelme; SDG 15 - Szárazföldi ökoszisztémák védelme |
| gazdaság | SDG 1 - Szegénység felszámolása; SDG 9 - Ipar, innováció és infrastruktúra; SDG 10 - Egyenlőtlenségek csökkentése |
| vegyes | SDG 2 - Az éhezés megszüntetése; SDG 3 - Egészség és jóllét; SDG 8 - Tisztességes munka és gazdasági növekedés; SDG 11 - Tisztességes munka és gazdasági növekedés; SDG 17 - Partnerség a célok eléréséért |

Forrás: Saját szerkesztés

4.2. A SPORT ÉS A FENNTARTHATÓ FEJLŐDÉSI CÉLOK KAPCSOLATA

Az ENSZ Sport a Fejlődésért és a Békéért Irodája 68 olyan alcélt nevezett meg, melyek a sporttal kapcsolatba hozhatók. Ezen alcélok jellemzően olyan célkitűzéseket fogalmazznak meg, mint a szemléletformálás (egészséges életmód, környezetvédelem stb.), társadalmi integráció, a testi és szellemi egészség megőrzése, a sport általi munkahelyteremtés vagy a forrásgyűjtés. Ezen célok jelentős mértékben arra utalnak, hogy globális keretek között a sport a konfliktusok békés úton való megoldásához, valamint a társadalmi kohézió erősítéséhez járulhat hozzá – pontosan azokhoz, melyeket Fukuyama a thümosz esetében említ.

A 68 sporttal kapcsolatos alcél kétharmada nyolc Fenntartható Fejlődési Célhoz tartozik – ezek esetében 4–7 (átlagosan 5,6) kapcsolódó alcél került hozzárendelésre. A fennmaradó 9 célkitűzéshez csupán 2–3 (átlagosan 2,56) kapcsolódik (2. táblázat).

4.3. A FENNTARTHATÓ FEJLŐDÉSI CÉLOK SPORTTAL, ILLETVE A GRI INDIKÁTOROKKAL VALÓ KAPCSOLATA

A 68 sporttal kapcsolatos alcél több, mint fele (54%) megjelenik a GRI indikátorok között is, tehát a vállalatok a jelentéskészítés során fel kell mérjék az ezen célkitűzésekhez való hozzájárulásukat. A sporthoz kapcsolódó, de GRI indikátorral nem indikált alcélok közé jellemzően azok tartoznak, melyek megoldása a vállalatnál magasabb szinten célszerű. Ide értjük a drog-, illetve alkoholfogyasztás elleni prevenciót, vagy a nők, illetve gyermekek bántalmazását, a makrogazdasági stabilitást vagy a diszkriminatív törvénykezést.

A 68 sporttal kapcsolatos alcél kétharmada 8 célkitűzéshez kapcsolódik. Ezen célkitűzések között található az összes, GRI alapján társadalmi célnak tekintett célkitűzés, valamint két-két vegyes, illetve környezeti cél. Gazdaságinak minősített célkitűzés csupán a sporthoz kevésbé kapcsolódó célkitűzések között található.

Az eredmények alátámasztják azt a vélekedést, mely szerint a sport elsősorban társadalmi kérdésekben járul hozzá a fenntartható fejlődéshez, a környezeti és gazdasági aspektusok inkább a társadalmi folyamatok nyomán várhatóak.

2. táblázat: A Fenntartható Fejlődési Célok fenntarthatósági pillérekbe való besorolása a GRI alapján, valamint a kapcsolódó, sporttal kapcsolatos alcélok száma
 Table 2 Classification of SDGs regarding to their GRI indicators, and number of sport-related SDG targets

| SDG neve | sporttal kapcsolatos alcélok száma | arány | halmozott arány | fenntarthatósági pillér |
|--|------------------------------------|--------|-----------------|-------------------------|
| 3. Egészség és jóllét | 7 | 10,29% | 10,29% | vegyes |
| 4. Minőségi oktatás | 7 | 10,29% | 20,59% | társadalom |
| 8. Tisztességes munka és gazdasági növekedés | 7 | 10,29% | 30,88% | vegyes |
| 12. Felelős fogyasztás és termelés | 6 | 8,82% | 39,71% | környezet |
| 16. Béke, igazság és erős intézmények | 5 | 7,35% | 47,06% | társadalom |
| 17. Partnerség a célok eléréséért | 5 | 7,35% | 54,41% | vegyes |
| 5. Nemek közötti egyenlőség | 4 | 5,88% | 60,29% | társadalom |
| 6. Tiszta víz és alapvető köztisztaság | 4 | 5,88% | 66,18% | környezet |
| 1. Szegénység felszámolása | 3 | 4,41% | 70,59% | gazdaság |
| 7. Megfizethető és tiszta energia | 3 | 4,41% | 75,00% | környezet |
| 9. Ipar, innováció és infrastruktúra | 3 | 4,41% | 79,41% | gazdaság |
| 11. Fenntartható városok és közösségek | 3 | 4,41% | 83,82% | vegyes |
| 15. Szárazföldi ökoszisztémák védelme | 3 | 4,41% | 88,24% | környezet |
| 2. Az éhezés megszüntetése | 2 | 2,94% | 91,18% | vegyes |
| 10. Egyenlőtlenségek csökkentése | 2 | 2,94% | 94,12% | gazdaság |
| 13. Fellépés az éghajlatváltozás ellen | 2 | 2,94% | 97,06% | környezet |
| 14. Óceánok és tengerek védelme | 2 | 2,94% | 100,00% | környezet |

Forrás: Saját szerkesztés

5. ÖSSZEGLÉS

Kutatásunkban az Agenda 2030-ban megfogalmazott 17 Fenntartható Fejlődési Cél sporttal, valamint a GRI indikátorokon keresztül a vállalati fenntarthatósági jelentéstétellel való kapcsolatát vizsgáltuk. Eredményeink alapján megállapítható, hogy a sport a fenntartható fejlődéshez elsősorban olyan csatornákon járulhat hozzá, mint a társadalmi kohézió erősítése, az egészséges életmód terjesztése, vagy a nemzetek, illetve etnikumok közötti konfliktusok békés rendezése. Mindezen folyamatok illeszkednek Fukuyama koncepciójához, mely szerint a társadalmi folyamatokat jelentős mértékben befolyásolja az egyes emberek, illetve közösségek elismertségért való vágyakozása, az ún. thümosz.

A globális problémák megoldásában manapság az üzleti szférára is egyre jelentősebb szerep hárul. Ez a sport esetében megvalósulhat üzleti érdekből (pl. sportszerek forgalmazása, sport rendezvények támogatása a vállalati reputáció javítása érdekében stb.), de a vállalati értékek mentén is.

A kutatás során a 17 Fenntartható Fejlődési Célt besoroltuk a fenntarthatóság három pilléréhez az SDG Iránytű által hozzájuk rendelt GRI indikátorok alapján. Ez alapján megállapítható, hogy a célkitűzések közül 3–3 a gazdasági, illetve a társadalmi, 6 pedig a környezeti pillérhez tartozik, míg 5 esetén a besorolás egyértelműen nem valósítható meg. A sporthoz erőteljesen kapcsolódó célkitűzésekhez elsősorban a társadalmi pillérhez tartozó célkitűzések tartoznak, de 3 vegyes, illetve két környezeti célkitűzés is azonosítható.

A tanulmányban szereplő eredmények, valamint a levont következtetések legfontosabb korlátját az SDG Iránytű, valamint az UNOSDP által készített összerendelések jelentik. Habár mindkét adatsor szakértői konszenzuson alapszik, fennáll a veszély, hogy az adatsorok nem egyenszilárdságúak. Ezt a problémát fokozhatja, hogy elemzéseink fókuszában a két adatsor metszetét vizsgáltuk, ami az esetleges hiányosságok hatását fokozhatja.

A kutatás további irányaként elsősorban a terepmunka, az anyagban szereplő állítások tesztelése emelhető ki. Ennek módszereként véleményünk szerint az esettanulmány javasolható, melynek során a tanulmány következtetései egyes vállalatok valós példáján tesztelhetők.

IRODALOMJEGYZÉK

- ENSZ (2015) *Transforming our world: the 2030 Agenda for Sustainable Development*. http://www.un.org/ga/search/view_doc.asp?symbol=A/RES/70/1&Lang=E Letöltve: 2018. 04. 12
- Friedman, M. (1970) The Social Responsibility of Business Is to Increase Its Profits. *The New York Times Magazine*, September 13- <https://www.nytimes.com/1970/09/13/archives/a-friedman-doctrine-the-social-responsibility-of-business-is-to.html> Letöltve: 2018. 09. 23.
- Fukuyama, F. (2014) *A történelem vége és az utolsó ember*. Európa Kiadó, Budapest.
- Fukuyama, F. (2018) Against Identity Politics. The New Tribalism and the Crisis of Democracy. *Foreign Affairs*, September/October https://www.foreignaffairs.com/articles/americas/2018-08-14/against-identity-politics?cid=mfa-article_reminder-09152018 Letöltve: 2018. 09. 16.
- Géring Zs. (2014) Profit és/vagy közösségi szerepvállalás? Vállalati társadalmi felelősségvállalás vezetői szemmel. *Vezetéstudomány*, 45, 12, 53–66.
- Harangozó, G.–Széchy A.–Zilahy Gy. (2016) A fenntarthatósági lábnyom-megközelítések szerepe a vállalatok fenntarthatósági szempontú teljesítményértékelésében. *Vezetéstudomány*, 47, 2–13.
- KPMG (2013) *The KPMG Survey of Corporate Responsibility Reporting 2013*. <https://assets.kpmg.com/content/dam/kpmg/pdf/2015/08/kpmg-survey-of-corporate-responsibility-reporting-2013.pdf> Letöltve: 2018. 04. 12
- Platón (é. n.) *Az állam*. <http://mek.niif.hu/03600/03629/03629.htm#75> Letöltve: 2018. 09. 16.
- Sachs, J. (2013) High stakes at the UN on the Sustainable Development Goals. *The Lancet*, 382, pp. 1001–1002.
- SDG Iránytű <https://sdgcompass.org/> Letöltve: 2018. 09. 24.
- Siew, R. Y. J. (2015) A review of corporate sustainability reporting tools (SRTs). *Journal of Environmental Management*, 164, pp. 180–195.
- Scherer, A. G.–Rasche, A.–Palazzo, G.–Spicer, A. (2016) Managing for Political Corporate Social Responsibility: New Challenges and Directions for PCSR 2.0. *Journal of Management Studies*, 53, 3, pp. 273–298.
- UNOSDP (é. n.) *Sport and the Sustainable Development Goals. An overview outlining the contribution of sport to the SDGs*. https://www.un.org/sport/sites/www.un.org.sport/files/ckfiles/files/Sport_for_SDGs_fin_alversion9.pdf Letöltve: 2018. 09. 24.